



PUERTA VERTICAL LIFT

SHI-ES-58-V01

Descripción

Puerta seccional para andén con apertura vertical. Puerta con hoja fabricada en panel sándwich. Está hoja corre en vertical mediante unas roldanas que pasan por unas guías metálicas hasta quedar en posición vertical, permitiendo una apertura completa de la puerta.

Información Técnica

Modelo	PUERTA VERTICAL LIFT	
Especificaciones de la hoja	<ul style="list-style-type: none">• Hoja fabricada con panel sándwich de 40 mm de espesor y chapa prelacada sobre acero galvanizado.• El interior del panel está compuesto de poliuretano expandido con una densidad media de 40 kg/m³.• Formato del panel: alturas de 50.00 cm y 61.00 cm	
Dimensiones de la puerta (m)	Opción 01 <ul style="list-style-type: none">• Ancho: 2.44m• Altura: 2.44 m	Opción 02 <ul style="list-style-type: none">• Ancho: 2.44m• Altura: 3.05m
Transmisión	Eje, muelles y tubo totalmente montados para facilitar el montaje de la puerta en obra. Muelles fabricados en acero, van acompañados de sistemas antirrotura.	
Dintel y guías	<ul style="list-style-type: none">• Las guías verticales se fabrican en tubo galvanizado. Acabado galvanizado o pintado.• El dintel se fabrica con un tubo galvanizado de cierre para colocar en la parte superior de la hoja y un tubo galvanizado para fijar las placas con la transmisión. Acabado galvanizado o pintado.• Las guías por donde corren las roldanas se fabrican en chapa de acero galvanizado.	
Elevación de la puerta	Accionada mecánicamente mediante muelle/es de torsión fijados al tubo que giran dos tambores donde se bobina el cable que va fijado a la parte inferior de la hoja.	
Operación de la puerta	El accionamiento manual de la puerta puede ser sustituido mediante la colocación de un equipo eléctrico.	

*Consultar con IDEA SH otras medidas/acabados específicos de los dados en la tabla



Accesorios opcionales (NO incluidos)

- Equipo eléctrico para funcionamiento automático de la puerta

Información adicional

Un conjunto de perfiles de goma instalados sobre todo el perímetro de la puerta mejoran la capacidad de sellado, dificultando la entrada tanto de aire como de suciedad.

Puede pedirse como **semi guillotina**: Esta hoja corre un primer tramo en vertical para después colocarse en horizontal mediante unas roldanas guiadas por unas guías metálicas.

Sectores de aplicación

- Agroindustria
- Industria de alimentos
- Servicios alimentarios
- Auto servicio
- Comercio
- Tiendas de conveniencia
- Centros de distribución

Beneficios

- Entre sus principales ventajas se encuentran:
- Gran robustez, así como propiedades aislantes, tanto térmicas como acústicas.
 - Ahorro de espacio debido a su mecanismo de apertura.
 - Fáciles de instalar y de usar.

Consideraciones de venta

- Entregas en toda la República Mexicana (Consultar precios con IDEA SH).
- NO incluye instalación.
- Los accesorios tienen un precio adicional.

¿Tienes dudas? ¡Máhdanos un mensaje!



PUERTA VERTICAL LIFT

SHI-ES-58-V01

¿Tienes dudas? ¡Máhdanos un mensaje!

Diagramas con detalles de las puertas

A continuación te mostramos algunos diagramas, para entender mejor el funcionamiento de apertura de la puerta vertical lift y de su opción de semi-guillotina.

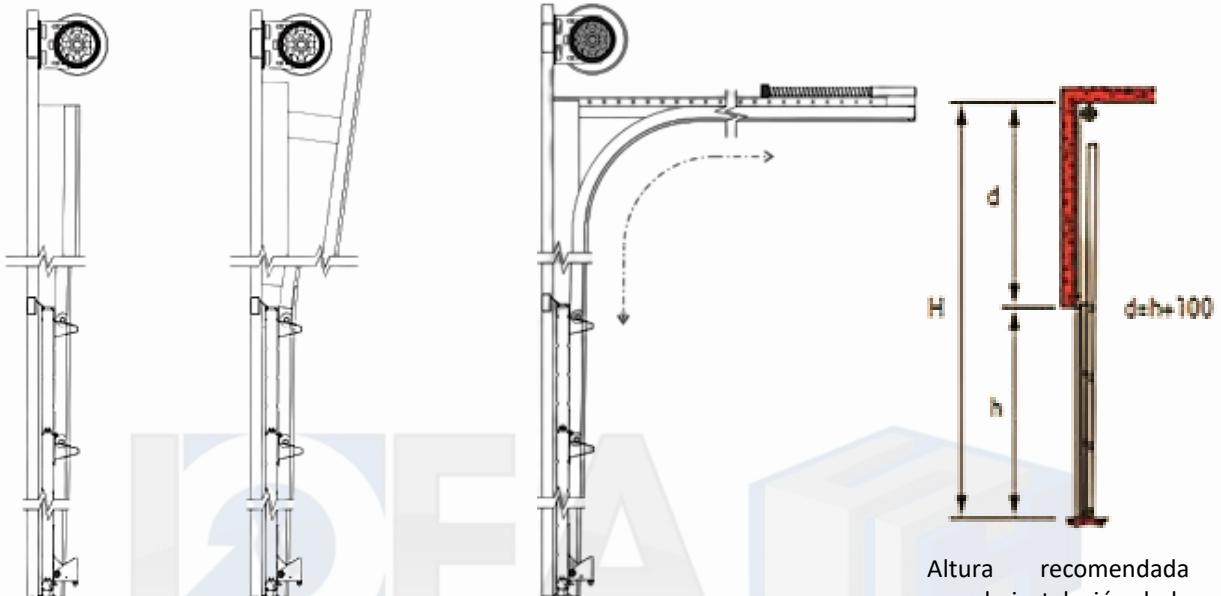

Detalle de puerta guillotina.

Detalle de puerta guillotina con guías abiertas para alojar la transmisión.

Detalle de puerta en formato de semi-guillotina.

Altura recomendada para la instalación de la puerta: debe ser la altura de la puerta más 1.00m extra de altura.

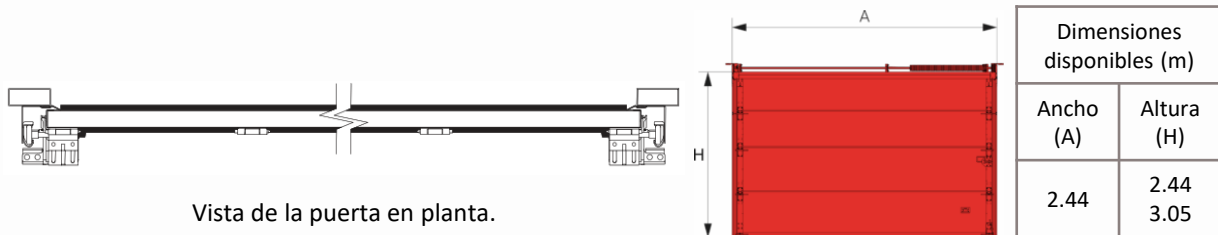

Colores disponibles

